

Gierałtowice, 22. 01. 2019 r.

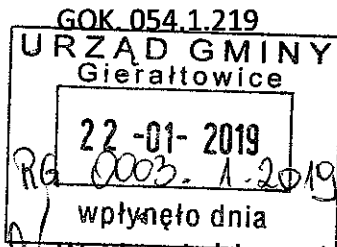

Sz. P. Leszek Żogała
Wójt Gminy Gierałtowice

W odpowiedzi na pytania radnego Roberta Szczudlaka zawarte w interpelacji złożonej do Rady Gminy w okresie międzysesyjnym - 8.01.2019, data wpływu do GOK: 11. 01. 2019 - informuję w kolejności.

Ad. 1. Koszty wydawania miesięcznika w roku 2018:

| Wydanie | Koszt druku | Wynagrodzenie redaktorów | Honoraria za pozysk. reklam |
|----------------------------|-------------------|--------------------------|-----------------------------|
| Styczeń | 1092,00 – 8 str. | 2574,01 | |
| Luty | 1092,00 – 8 str. | 2574,01 | |
| Marzec | 1596,00 – 12 str. | 2574,01 | |
| Kwiecień | 1092,00 – 8 str. | 2574,01 | 227,72 |
| Maj | 1596,00 – 12 str. | 2574,01 | |
| Czerwiec/Lipiec (podwójny) | 1827,00 – 16 str. | 4849,01 | |
| Sierpień | 1092,00 – 8 str. | 2574,01 | 521,39 |
| Wrzesień | 1596,00 – 12 str. | 2574,01 | |
| Październik nakład +500 | 1312,61 – 8 str. | 2574,01 | |
| Listopad | 1596,00 – 12 str. | 2574,01 | |
| Grudzień | 1092,00 – 8 str. | 2574,01 | 68,56 |

Ad. 2. Przychody z reklam miesięcznika „Wieści” w 2018

Styczeń nr 125 - 510,95
 Luty nr 126 - 359,95
 Marzec nr 127 - 1320,90
 Kwiecień nr 128 - 563,50
 Maj nr 129 - 840,50
 Czerwiec/Lipiec podwójny nr 130/131 - 2838,50
 Sierpień nr 132 - 462,90
 Wrzesień nr 133 - 260,50
 Październik nr 134 - 85 reklama + 350 wkładka wyborcza
 Listopad nr 135 - 268,50
 Grudzień nr 136 - 114,65

Ad. 3. Cenniki reklam - kopie w załączeniu.

Ad. 4. Wkładki zamieszczone w gazecie latach 2015-2018:

2015 - 1 wkładka - (kalendarz Urząd Gminy 2015)
 2016 - 3 wkładki - (styczeń - kalendarz Urząd Gminy 2016, LKS Gierałtowice – szkółka piłkarska, grudzień - kalendarz Urząd Gminy 2017)
 2017 - 1 wkładka - (Informacja Urzędu Gminy - spalanie śmieci)
 2018 - 3 wkładki - (styczeń - kalendarz Urząd Gminy 2018, wkładka wyborcza, grudzień - kalendarz Urząd Gminy 2019)

Ad. 5. Daty druku „Wieści” w roku 2018:

29.01.2018, 27.02.2018, 30.03.2018, 30.04.2018, 30.05.2018, 13.07.2018 (podwójne wydanie czerwiec/lipiec), 27.08.2018, 2.10.2018, 19.10.2018, 28.11.2018, 27.12.2018

Ad. 6. Prawo Prasowe nie przewiduje kategorii osób „odpowiedzialnych merytorycznie”.

Artykuł 38. Prawa Prasowego wskazuje natomiast, że odpowiedzialność cywilną za naruszenie prawa w związku z publikacją ponoszą autor, redaktor oraz wydawca. W zakresie odpowiedzialności majątkowej odpowiedzialność tych osób jest solidarna.

Natomiast pracą redakcji kieruje redaktor naczelny, który odpowiada za całość przygotowywanych artykułów, organizację i finanse gazety.

Ad. 7. Korzystanie z portalu społecznościowego Facebook oraz zakładanie kont jest całkowicie bezpłatne. Nie można zatem mówić o wydatkowaniu na ten cel jakichkolwiek środków publicznych. Jednocześnie wskazuję, iż zgodnie z artykułem 15 Prawa Prasowego dziennikarzom przysługuje prawo do zachowania w tajemnicy swojego nazwiska. Każdy dziennikarz ma również obowiązek zachowania w tajemnicy zarówno danych umożliwiających identyfikację autora materiału, listu do redakcji oraz wszelkich informacji, których ujawnienie mogłoby naruszać chronione prawem interesy osób trzecich. Obowiązek ten dotyczy także innych osób zatrudnionych w redakcjach, wydawnictwach i jednostkach organizacyjnych.

W związku z powyższym uprzejmie informuję, że dane osób publikujących na Facebook’owym profilu „Wieści” podlegają ochronie.

Ad. 8. Pytanie dotyczące kontrolowania prasy (Wieści) pod względem merytorycznym wydaje się niezasadne, gdyż taka kontrola mogłaby być jednoznacznie interpretowana jako ingerowanie w swobodę wypowiedzi prasy lub wręcz jako wywieranie nacisku na redakcję odnośnie publikowanych materiałów.

Informuję, że „Wieści Gminy Gierałtowiec” są tytułem prasowym zarejestrowanym w Sądzie Rejonowym w Gliwicach i figurują w Rejestrze Czasopism. Z tego też względu przysługują im takie same prawa jakie posiada każdy inny tytuł prasowy w Polsce – gdyż są one zagwarantowane w Konstytucji RP. Artykuł 14 Konstytucji stanowi - „Rzeczypospolita Polska zapewnia wolność prasy i innych środków społecznego przekazu”.

Ustawodawca przewidział jednak, że mogą występować sytuacje wywierania presji dotyczących zamieszczanych w gazetach materiałów i treści. Dlatego szczególne znaczenie dla ochrony dziennikarzy przed naciskami ma artykuł 43 ustawy Prawo Prasowe, mówiący o możliwych sankcjach karnych za wywieranie nacisku na to jakie artykuły, materiały czy treści mogą być publikowane a jakich publikacja powinna być zaniechana.

Wskazuję ponadto, iż kontrole finansowe GOK - wydawcy „Wieści” - dokonywane są regularnie przez audytora Urzędu Gminy i odbywają się co roku. Kontrolowane są wszystkie wydatki w tym również dotyczące „Wieści”. Wyniki tych kontroli są jawne i dostępne na stronie BiP GOK.

Natomiast zgodnie z ustawą o prowadzeniu działalności kulturalnej - co roku Wójt Gminy kontroluje i zatwierdza sprawozdanie finansowe GOK.

Ad. 9. Wydanie cyfrowe nr 134 „Wieści”, nie zostało umieszczone na stronie Urzędu Gminy wyłącznie na skutek przeoczenia. Od stycznia 2019 będzie się jednak znajdował bezpośredni link do strony „Wieści”. Informuję, że „Wieści” dysponują swoją własną, oficjalną stroną internetową www.wiesci.gieraltowice.pl – na tej stronie znajdują się wydania cyfrowe gazety. Wydania cyfrowe dodatkowo znajdują się również na oficjalnej stronie GOK www.gok.gieraltowice.pl

Z poważaniem
Gminny Ośrodek Kultury
w Gierałtowiecach
Dyrektor
Piotr Bychlewski

Zarządzenie nr 5/2015
Dyrektora Gminnego Ośrodka Kultury w Gierałtovicach
z dnia 20. 05. 2015 r.

W sprawie ustalenia cennika usług reklamowych oraz zasad wynagradzania za pozyskiwanie reklam.

Na podstawie § 7 ust. 3 pkt 3 i 5 Statutu Gminnego Ośrodka Kultury w Gierałtovicach zarządzam co następuje:

§1

Wprowadzić cennik usług reklamowych:

- a) reklamy oraz ogłoszenia publikowane na łamach miesięcznika „Wieści”
 - według tabeli stanowiącej załącznik nr 1 niniejszego zarządzenia,
 - w przypadku nietypowych wymiarów stawka wynosić będzie 1,5 zł netto za cm² - ponad wymiar konkretnego modułu,
 - insert (wkładka) do jednego numeru gazety – 350 zł netto;
- b) rabat za co najmniej trzykrotną emisję reklam na łamach miesięcznika ustalić w wysokości od 5% do 15% w zależności od ilości publikacji;
- c) umieszczenie logotypu sponsora na stronie internetowej Gminnego Ośrodka Kultury:
 - 500 zł netto za okres 12 miesięcy,
 - 260 zł netto za okres 6 miesięcy,
 - 65 zł netto za okres 1 miesiąca;
- d) umieszczenie banera reklamowego podczas imprez i festynów organizowanych przez Gminny Ośrodek Kultury w cenie od 150 zł netto w zależności od wielkości (powierzchni);
- e) prowizję od pozyskanych reklam ustalić na poziomie od 10 % do 20% w zależności od okresu emisji.

§2

Przychody ze sprzedaży reklam w całości przeznaczyć na działalność statutową Gminnego Ośrodka Kultury w Gierałtovicach.

§3

Wykonanie zarządzenia powierzam pracownikom Gminnego Ośrodka Kultury w Gierałtovicach.

§4

Nadzór nad wykonaniem zarządzenia będę sprawował osobiście.

§5

Zarządzenie wchodzi w życie z dniem podjęcia.

§6

Traci moc zarządzenie nr 6/2010 z dnia 19 marca 2010

Gminny Ośrodek Kultury
w Gierałtovicach
Dyrektor
Piotr Rychlewski

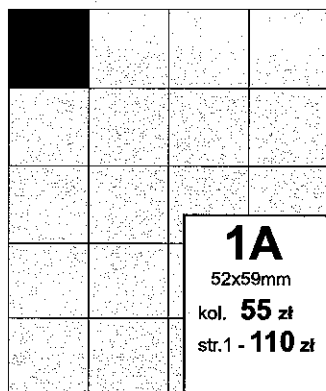

1A
52x59mm
kol. **55 zł**
str.1 - **110 zł**

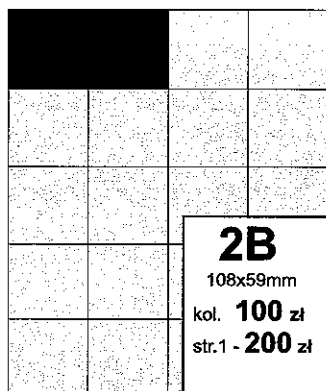

2B
108x59mm
kol. **100 zł**
str.1 - **200 zł**

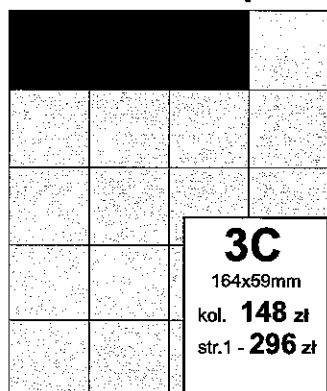

3C
164x59mm
kol. **148 zł**
str.1 - **296 zł**

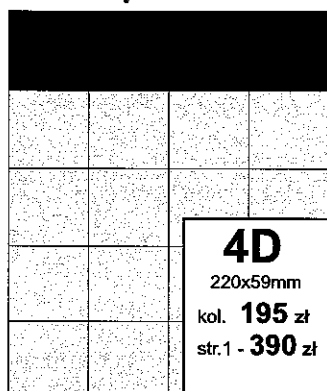

4D
220x59mm
kol. **195 zł**
str.1 - **390 zł**

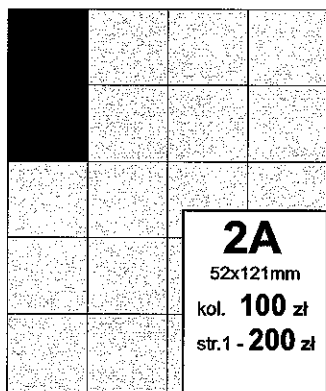

2A
52x121mm
kol. **100 zł**
str.1 - **200 zł**

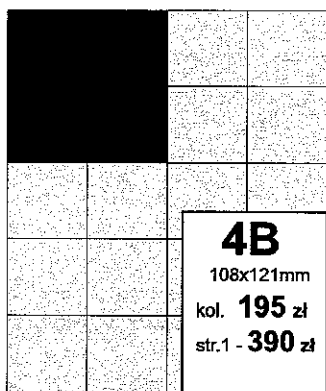

4B
108x121mm
kol. **195 zł**
str.1 - **390 zł**

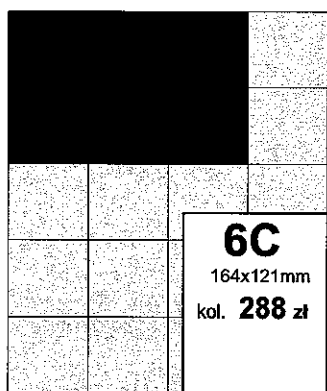

6C
164x121mm
kol. **288 zł**

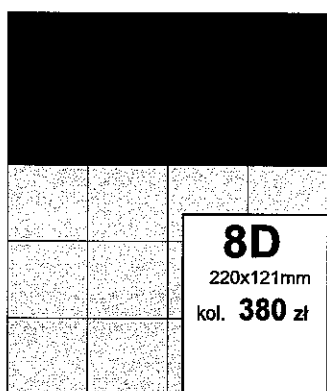

8D
220x121mm
kol. **380 zł**

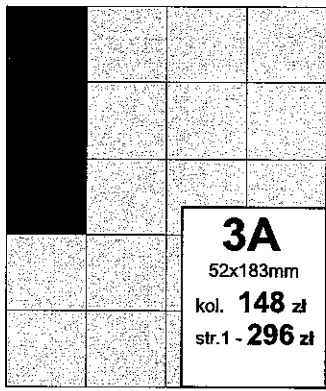

3A
52x183mm
kol. **148 zł**
str.1 - **296 zł**

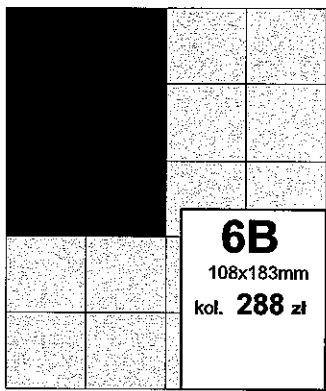

6B
108x183mm
kol. **288 zł**

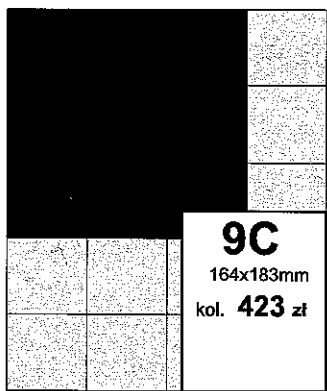

9C
164x183mm
kol. **423 zł**

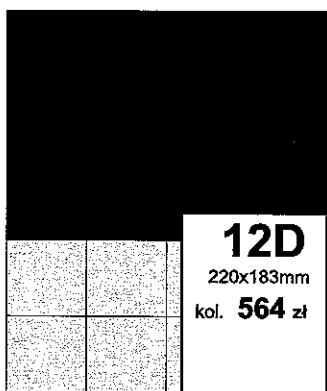

12D
220x183mm
kol. **564 zł**

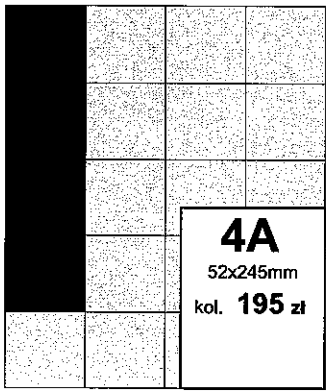

4A
52x245mm
kol. **195 zł**

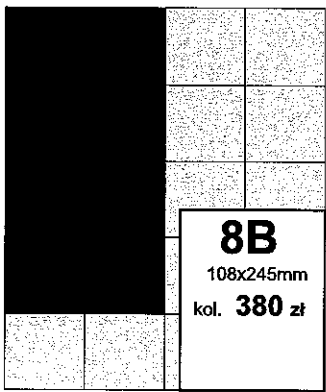

8B
108x245mm
kol. **380 zł**

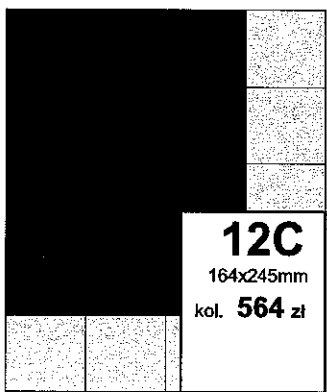

12C
164x245mm
kol. **564 zł**

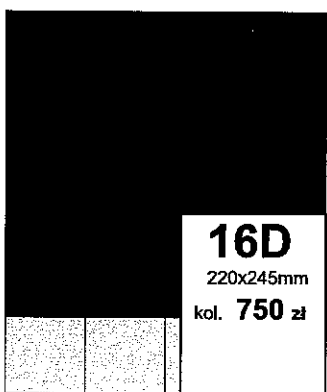

16D
220x245mm
kol. **750 zł**

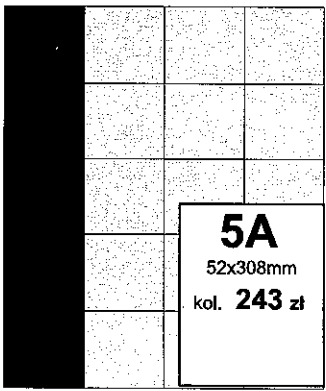

5A
52x308mm
kol. **243 zł**

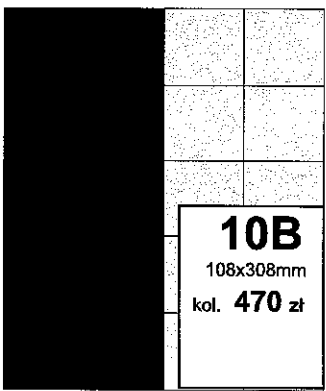

10B
108x308mm
kol. **470 zł**

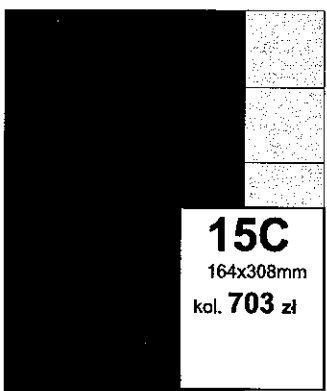

15C
164x308mm
kol. **703 zł**



Cała strona
220x308mm
kol. **920 zł**

Zarządzenie nr 1/2016
Dyrektora Gminnego Ośrodka Kultury w Gierałtowicach
z dnia 4. 01. 2016 r.

W sprawie zmiany zarządzenia nr 5/2015 dotyczącego cennika usług reklamowych oraz zasad wynagradzania za pozyskiwanie reklam.

Na podstawie § 7 ust. 3 pkt 6 i 9 Statutu Gminnego Ośrodka Kultury w Gierałtowicach zarządzam co następuje:

§1

Do §1 cennika usług reklamowych wprowadzić dodatkowy punkt - f), który otrzymuje następujące brzmienie:

f) ogłoszenia zlecane przez Urząd Gminy Gierałtowice do publikacji na łamach miesięcznika „Wieści” - objęte są rabatem w wysokości 95%.

§2

Pozostałe zapisy zarządzenia nie ulegają zmianie.

§3

Zarządzenie wchodzi w życie z dniem podjęcia.

Gminny Ośrodek Kultury
w Gierałtowicach
Dyrektor
Piotr Rychlewski